



VARVET

Medlemstidning för Jordenruntseglare Nr 1, 2024



- Bonacca / Guanaja

- UTILA

- Barbaretta

- Morat

- st. Helene

- Port Royal

- Mangrove Tunel

- LIFE IS
FULL OF
BEAUTIFULL
CHOICES.

**DÅ DINA BÄSTA
MINNEN INTE
ÄR FRÅN
HOTELLPOOLEN**

**DU NÄR
OSS PÅ EMAIL
OCH TELEFON**

info@pantaenius.se
+46 303-44 50 00

**TUSEN ANLEDNINGAR,
EN PARTNER**

PANTAENIUS
SPECIALIST PÅ BÅTFÖRSÄRRINGAR

Ordförande har ordet

Efter 12 år som funktionär tackar jag för mig. I samband med årsmötet kommer jag att avgå som ordförande.

Under mina år som funktionär har jag varit med i redaktionen, valberedningen, vice ordförande och de senaste fem åren som ordförande.

Att vara aktiv i JRSK har varit trevligt och berikande. Jag har fått många fina vänner som delar mitt intresse för långsegling. Som funktionär kommer man snabbt in i gemenskapen.

Jag vill tacka alla mina medarbetare för ett gott engagemang och många trevliga möten.

Nu är det dags för en ny ordförande att ta vid och jag önskar min efterträdare lycka till.

Att rekrytera funktionärer är ett stort problem och jag vill uppmana medlemmarna att ställa upp, utan funktionärer fungerar inte föreningen.

Vart är vi på väg? Ja det kan man undra efter denna tråkiga kalla, regniga och blåsiga vinter, men det finns hopp. Det första vårtecknet har visat sig, nämligen Båtmässan i Göteborg.

Nu kan vi se fram emot våren och sommaren och vi håller tummarna för en fin sommar med ljumna och bra vindar på dagen och stiltje till natten.

Vi ses!

Mats Wängdahl
s/y Hokus Pokus 2



VARVET 2024-1



Omslagsbild: Östra Roatan, Honduras, Kristin Darnar, s/y Vilja

INNEHÅLL

- | | |
|----|----------------------|
| 4 | Årsmöte i JRSK, 2024 |
| 9 | Klubbkvällar |
| 11 | Adelantebröd |
| 14 | Segla med barn |
| 16 | Batteriladdning |
| 20 | Västra Karibien |
| 32 | Bengt i Chile, del 1 |
| 38 | Kåseri: Gast ombord |
| 42 | Efterlysning: Haveri |
| 46 | Anslagstavla |

Medlemsavgift 2024:

Betala 350 kr per båt till plusgiro 37 94 16-1. Ange "Ny medlem" med namn och epostadress

JRSKs årsmöte 24 februari 2024



Text: Laila Kall Foto: Inger Ludvig, och Mats Wångdahl

Årsmötet hölls i restaurang Monopolet i kvarteret Pagoden i centrala Göteborg. 40 anmälda samlades till kaffe och bulle innan start.

Efter genomgång av klubbens ekonomi och verksamhet under år 2023 bestämdes att medlemsavgiften oförändrat blir 350 kr/år och besättning.

Flera personer som under flera år arbetat som funktionärer har nu valt att lämna sina uppdrag.

Novak Ljungberg från Valberedningen belyste svårigheterna att hitta intresserade personer till funktionärsposter.



Mats Wångdahl avtackas av Claes-Olof Kall

Han önskar större engagemang bland våra medlemmar så att klubben kan fortleva! Våga prova att vara funktionär och kom med i den gemenskapen!

Avgående ordförande Mats Wångdahl ersätts under ett år av Lisa Köhler, fyllnadsval.

Avgående sekreterare Nils Andreasson avgår och ersätts av Lillemor Billig.

Avgående klubbmästare Laila och Claes-Olof Kall ersätts av fyra nya klubbmästare: Kerstin och Staffan Agnetun valdes på mötet och Maria och Peter Lindgren anmälde sig efter mötets slut.

Avående revisorssuppleant Helene Hurtig ersätts av Marie Stigfjord.

På övriga funktionärsposter sker ingen förändring.

Mats Wångdahl och Nils Andreasson avtackades. De fick varsin minnesgåva för långt och uppskattat arbete i föreningen.

Övriga funktionärer avtackades på sedvanligt sätt.

Som sista punkt innan kvällens föredrag fick Lisa Köhler och Sven-Gösta Rundqvist

ta emot klubbens särskilda plakett, som endast delas ut till medlemmar som gjort «Varvet» dvs. genomfört prestationen att segla jorden runt.



Nils Andréasson avtackas av Claes-Olof Kall.



Föredrag "Jorden runt med S/Y Randivåg 2010-2023"

Text: Laila Kall Foto: Inger Ludvig

Lisa Köhler och Sven-Gösta Rundqvist, som på årsmötet erhöll JRSK:s speciella plakett för sin prestation att göra "Varvet" dvs. segla jorden runt, fick äran att med sitt föredrag avsluta årets möte.

Deras välutrustade båt, S/Y Randivåg, en Overseas 40, tog dem flera år att bygga. År 2010 kunde de lämna hemmahamnen och ge sig ut på sin långsegling som varade i 13 år och tog dem 42 000 sjömil. Vi fick njuta av vackra bilder när vi följde deras segling i

Patagonien, Söderhavet med Franska Polynisien och Tonga. Väl framme i området kring Röda Havet 2020 ställde pandemin till det. Efter lång översegling fick de inte angöra hamn på 3,5 månader. Liknande problem drabbade seglare världen över.

Utrustning för navigering, säkerhet, ström- och vattenförsörjning, mathållning och kommunikation beskrevs.

Hur kan man undvika konflikter ombord? Enligt Lisa och Sven-Gösta är god planer-

ing och bra arbetsfördelning nyckeln till att undvika konflikter och ha en bra relation under långsegling.

När de efter några år i Medelhavet närmade sig hemseglingen från Spanien fick de lite huvudbry. Hur kan man undvika kontakt med de späckhuggare som etablerat sig längs kusten mellan Gibraltar och Biscaya? Dessa roar sig med att attackera fritidsbåtar och kan orsaka stora skador på båtar. Många seglare har råkat ut för detta.

Inför passagen förbereddes därför seglingen i området genom att noga följa rapporter om var späckhuggarna synt till i närtid. (www.orcas.pt) För att kunna skrämma vid ev.angrepp hade

de också skaffat en del avskräckande saker bl.a.bangers.

Förmodligen ganska lättade, kunde Lisa och Sven-Gösta passera förbi området utan att bli antastade av späckhuggare.

De angjorde hemmahamnen på Orust sommaren 2023. Där väntade familj och vänner och i solskenet smattrade flaggor och flaggspel på gästande båtar.

Tack Lisa och Sven-Gösta för ett intressant och trevligt föredrag!



Efter årsmöte och föredrag väntade en god middag. Idel glada miner runt borden!



Nya Klubbmästare



Nya klubbmästare i JRSK är Staffan och Kerstin Agnetun samt Maria och Peter Lindgren

Klubbmästeriet informerar

Vårens klubbmöten:

5 mars: Längs Norges västkust till Lofoten med S/Y Lana

Sommaren 2023 seglade Jörgen och Kari Karlsson till Lofoten i sin Elan 40, S/Y Lana. De är inbitna Norgeseglare sedan många år tillbaka och kommer att dela med sig av sina erfarenheter vad gäller: väder, säkerhet, ruttplanering, farleder, fjordar, hamnar, sevärdheter etc.

2 april: Möte med årets avseglargrupp och föredrag om litiumbatterier

14 maj: S/Y Sea Wind i Antarktis

Vårens eskader:

9-12 Maj: Läsö (Kristi Himmelsfärds-helgen)

Klubbkväll med Pantaenius

Text: Lillemor Billig Foto: Mats Wängdahl

Sista klubbkvällen för 2023 blev som vanligt en trevlig kväll med medlemsmingel och bra information från Pantaenius. Deras viktigaste budskap var att sätta sig själv i säkerhetscentrum.

Frågan om översegling och bemanning kom upp och deras svar var att det är inte dumt med minst tre personer i besättningen vid långa seglatser. Fyra timmars pass per person på en bemanning på tre personer, fungerar säkert. Då får man fyra timmars sjöpass och god tid för mat och sova innan man går på nästa pass. Tänk om man bara är två personer och en blir sjuk, då är man bra ensam.

Vi skall inte glömma översyn av rigg efter ett antal sjömil, men det viktigaste var att göra den dagliga kontrollen, att gå att känna på vajrarna, titta på saxpinnarna, lyssna på ljud m.m.

Det verkar som om Pantaenius är en bra försäkringspartner, ungefär 20 % dyrare än övriga men du vet vad du får om en olycka är framme.

Vi som var där fick också fina väskor. Kvällen avslutades med glögg, pepparkakor och sega tomtar. ●



Klubbkväll: "Från dröm till verklighet"

Text: Laila Kall Foto: Lisa Köhler

Årets första klubbträff 2024 lockade ca 35 förväntansfulla medlemmar.

Vi stampade av snön och bänkade oss på Oscars för att lyssna på kvällens föredrag om långsegling till Sydamerika.

Anders segling startade med ett telefonsamtal från en gammal seglarvän, stationerad i Brasilien. Vännerna tyckte det var dags för Anders att segla dit så de fick träffas. Några år senare, år 2021, gjorde Anders slag i saken och seglade iväg med S/Y Adelante, en Contessa 32.

Seglingen gick via Kanarieöarna, Kap Verde och Fernando de Noronha till Brasilien och senare ner till Argentina där han vände om och beslutade sig för att mer eller mindre segla non stop hem.

Vi fick höra om noggranna förberedelser och om etapper med olika "crew". Till sina vackra bilder berättade Anders om besvärliga myndigheter och inklareringar, begränsade ankringsområden beroende på att områden ofta var antingen naturskyddsområden eller militära. De passerade vackra tropiska områden, fina hamnar med pittoresk bebyggelse från kolonialtiden.



Anders rekommenderar att ha mycket reservdelar ombord och att använda sk "Weatherrouting" i navigationsprogrammet för långa passager.

Vid proviantering hade han mycket nytta av boken "Portionen under tian" av Hanna Olvenmark för att kunna beräkna vad och hur mycket som skulle inhandlas.

Största behållningen av långseglingen, menade Anders, är alla möten med människor längs ruttan.

I klubbtidningen Varvet nr 4, 2023, kan du läsa mer om Anders segling och gå gärna in på hemsidan www.adelante.nu

På nästa sida finns ett brödrecept från Anders segling. ●

Adelantebröd med skållat durkbös

Recept och foto: Anders Nyström, s/y Adelante

Skållningen ger ett saftigt och hållbart bröd som håller sig fint i flera dagar. Frön och gryn som skållas kan varieras beroende på vad man har ombord. Hemligheten för ett lyckat resultat är lång bearbetning och kanske ett par droppar svett.

Skållning:

GROVT RÅGMJÖL 1,5 dl
LINFRÖ 1,5 dl
MUSLI 1,5 dl med tranbär och pumpafrön
RÅGKROSS 1 dl
SESAMFRÖN 0,5 dl
SALT 1 msk
KOKANDE VATTEN 5 dl
Häll 5 dl kokande vatten över de 5,5 dl väl blandade fröerna. Täck över med plastfolie. Låt stå i minst 4 timmar

Deg:

KALLT VATTEN 3 dl, i en beredare eller lämplig bunke och lös upp
JÄST 25 gr eller en påse torrjäst.
VETEMJÖL 720 gr. Mät upp och häll i ca. hälften av vetemjålet och tillsätt
OLIVOLJA 2 matskedar. Rör om.

Tillsätt de skållade fröerna och efterhand resten av mjålet. Var noga med att inte få degen för torr. Degen skall hela tiden kleta fast i botten på bunken. Använd överblivet mjöl till utbakningen.

Arbeta degen i maskin i 15 min., eller för hand så länge du orkar. Låt jäsa övertäckt till dubbla storleken ca 1 – 2 tim.

Stjälp ut degen på mjölat bakbord eller toft, dela i två delar och kavla/platta ut till kakor. Rulla ihop och nyp till ändarna och lägg dem med skarven nedåt på bakpappersklädd plåt. Jäs övertäckt med en ren handduk i 30 min.

Värm under tiden ugnen till max (250 C). Mjöla och skåra bröden dekorativt med vass kniv och sätt in dem i nedre delen av ugnen. Spreja/skvätt vatten i ugnen. (Släck inte lågan). Baka i 10 min. Sänk värmen till, 200 C i vanlig ugn (175 C i varmluft) och baka i ytterligare 25 min eller till innertemperatur 98 C. Låt svalna på galler utan bakduk. Förvara brödet i en handduk och låt skorpan hårdna undan för undan. ●

Grymt gott på långa nattpass.



Nya Medlemmar

Här är vi, Josef & Anna-Karin på S/V Eden!

Efter år av planering är målet nära och vi kastar loss för vårt stora äventyr i juni 2025, ett Atlant-varv. Med ombord är vår fantastiska besättning bestående av våra tre barn födda -09, -12 och -15.

Barnen har redan seglat över Nordsjön före de åkt tunnelbana och är en ovärderlig hjälp vid tilläggning och vaktgång. Tillsammans spenderar vi all ledig tid



ombord vår Sun Odyssey 42.2 som vi rustat upp för långa äventyr ute till havs.

Vi syns på havet i sommar och på @sv_eden!



LUNDH SAILS

Segeldukar för långfärd:

1. Vectran, Dacron med Vectranarmering
2. Nautosphere, Dacron med Dyneemaarmering
3. Fibertech Dyneema/Aramid

Tala med våra segelmakare om vad som passar dig bäst.



LUNDH SAILS

031-293021

Sven Källfelts gata 28

426 71 V. Frölunda

www.lundhsails.se info@lundhsails.se

Välkommen hem Anders Eriksson, Malala!

Foto: Claes Jansson

Långsegling 2023 -2024

Att segla långt med barn

Text och foto: Emma Grangéus och Philip Jacobsson, s/y Happy Snapper

Det är nu november och det har gått fyra månader sedan vi kastade loss. På dessa fyra månader har vi tagit oss ner till Kanarieöarna och påbörjar en månad av förberedelser för att korsa Atlanten i december. Vi är en familj på fyra personer, Philip och Emma samt våra söner Oscar 7 år och Carl 5 år.

Hur går det att spendera 24 timmar om dygnet på en 39 fots segelbåt när man är två livliga pojkar med mycket spring i benen? Oftast går det faktiskt jättebra bara man har lite förberedelser som gör att det finns bra lekar under överfarter. Springet i benen får man hantera när vi ligger still, antingen i hamn eller för ankar.

Vi har hittat en del leksaker som passar bra för segling och vissa som passar bra både vid segling och när vi ligger stilla. Den solklara favoriten är PlusPlus, små byggklossar som är utmärkta för att bygga både platta och tredimensionella byggen med.

En sak som barnen har tyckt varit väldigt roligt har varit att bygga flaggorna för de länder vi kommer till. Kreativt och plats-effektivt.

Vi har även hel del Lego med oss men för att slippa rensa kölsvinet på legobitar har vi Lego som en liggastill leksak. Bräd- och kortspel är något som är roligt för hela familjen sedan har vi även med oss ett Nintendo Switch ett litet smidigt TV-spel vilket verkligen hjälper till när det blir långtråkigt på överfarter.

Carl med Piratpyssel under segling



Oskar visar upp sitt senaste projekt

När vi är ute och seglar är delfinspaning en aktivitet som vår äldste son gärna ägnar sig åt. Vi har sett jättemycket delfiner och att stå på fördäck och se när delfinerna hoppar runt båten är en mäktig upplevelse!

Man träffar många trevliga människor på seglatsen och det samma gäller barnen som har fått många nya kompisar och för dem att leka med barn från andra barnbåtar blir en viktig del i deras trivsel. På lugna ankringsplatser har vår sjuåring kunnat ta en paddleboard själv för att träffa sina kompisar.

Både barnen och vi vuxna vill kunna ha kontakt med kompisar där hemma och innan vi lämnade hade vi inte helt förstått hur viktigt det är idag med en bra inter-

netuppkoppling. En bit ner i Europa skaffade vi Starlink vilket verkligen har blivit en gamechanger, eftersom datan är gratis nära land blir det då också enkelt att ladda ner filmer för överfarter men ännu viktigare för barnen är att kunna ringa och prata med sina kompisar helt obegränsat.

Både vi vuxna och barnen lär sig otroligt mycket av att vara på långsegling, en stor del som våra barn har lärt sig är att snabbt träffa nya kompisar från olika delar av världen oavsett vilket språk som pratas.

Att bo på en båt och att långsegla med barn ger självklart andra förutsättningar än om det bara skulle vara en vuxen besättning, man får anpassa sig

på ett lite annat sätt men med det sagt går det alldeles utmärkt att segla långt med barnen och de lär sig otroligt mycket och tycker det är kul att vara med på detta äventyr.

Följ oss gärna på Instagram [happy_snapper_sailing](#).

s/y Happy Snapper



Teknisk spalt:

Batteriladdning i Xavita

Text och illustration: Johan Prison, s/y Xavita IV

När bogpropellern var installerad, återstod att få fram tillräckligt med kraft till fören. Ankarvinsch fanns sedan tidigare med grova kablar från batteribanken, men inget separat batteri i fören. Bogpropellern är amperehungrig. Beslut togs att uppgradera elsystemet med ett gemensamt batteri i fören för både ankarvinsch och bogpropeller. I samma veva byttes alla batterier till AGM och nya batteriladdare installerades. Anledningen till att AGM valdes istället för Litium var både priset och att AGM bygger på beprövad teknik.

Vid en normal installation finns risk att batteriladdaren överladdar batterierna t.ex. om laddning sker samtidigt som andra förbrukare, t.ex. kyl/frys, är igång. Detta kan även inträffa vid långvarig landströmladdning. Allt med resultat att relativt nya batterier blir totalförstörda.

Eftersom elförbrukningen klaras med solceller och motors generator, finns inget behov av landströmsladdare. Istället för traditionella laddare sattes separata DC/DC omvandlare till varje batteri/bank och MPPT regulatorer för solcellerna. Valet föll på Victrons Orion-Tr Smart DC/DC respektives Victron MPPT Smartsolar. De ger möjlighet till separat inställning av gränsvärden för strömstyrkor och spänningar

för bulk-, absorptions- och floatladdning för respektive batteri/bank. Dessutom kan in- och utgående strömmar och spänningar avläsas. Alla apparater har Bluetooth och allt kan övervakas från en smartphone.

Strömbrytaren till bogbatteriet sitter avigt till i Xavita. En fjärrstyrd brytare löser problemet. Styrningen sker via en vippbrytare vid styrplatsen. Detta ger en säkerhet i och med att bogbatteriet bara är inkopplat när det ska användas.

Har man kommit så här långt och lagt ner så mycket pengar är det viktigt att alla kablar och kontakter blir rätt utförda för att undvika spänningsfall och fuktproblem. Kablarna är överdimensionerade och förtenta. Alla anslutningar/kopplingar/skarvar görs med rörkabelskor och plintar. Kabelskorna fösas dessutom med krympslang för att minska fuktinträngning och undvika oavsiktlig kortslutning.

Varje kabel är avsäkrad med lämplig säkring, som sitter så nära strömkällan som möjligt. En beräkning måste göras för varje säkring och kabel med avseende på strömstyrka och kabellängd.

Kabelskotång som tar kablar 6-50mm² kostar några hundralappar. För grova kablar har SXX en hydraulisk kabelskopress till uthyrning. ●

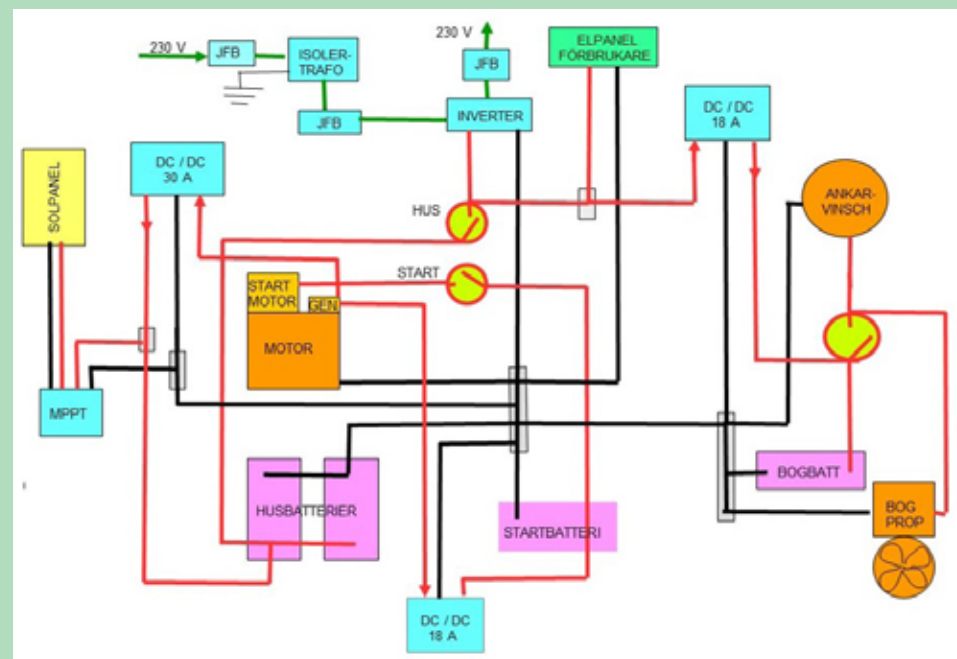

JRSK Teknikråd - stöd och råd till medlemmar

JRSK Teknikråd är Din direkta länk till teknisk expertis inom JRSK. Vårt team av långseglande teknikentusiaster står redo att hjälpa Dig med allt från motorer och elsystem till navigationsutrustning och mast/rigg.

Vi har ett stort nätverk av kontakter både inom JRSK och utanför som kan hjälpa till! Oavsett om Du är hemma eller ute på långsegling, tveka inte att kontakta oss när Du behöver teknisk rådgivning. Vi finns som rådgivare och stöd för Dig!

Mejla oss gärna om du har haft något haveri och hur du löste problemen.

Vi håller nu på att sammanställa en lista över de problem vi stött på för att se hur vi kan hjälpa till.

Mejla oss på teknik@jrsk.org när Du behöver hjälp eller råd!

Claes-Olof Kall

Medlem i Teknikrådet

BERTHON

SCANDINAVIA



Se hela vårt utbud av andrahandsbåtar på berthonscandinavia.se



+46 304 694 000 | brokers@berthonscandinavia.se | Henån, Orust

Nya Medlemmar

Hej!

Vi heter Ingemar och Marie Stigfjord och är boende i Stenungsund. Vi är lyckliga ägare till en Bavaria 42 med namnet Thetis.

Jag Ingemar har seglat sedan barnben medan Marie kom

på njutningen för ca 10 år sedan.

Då vi båda blir pensionärer under 2024 har vi tänkt oss ut på lite längre turer och neråt Medelhavet. Sedan får vi se vad som händer.

Vi tänker att JRSK kan vara en bra klubb att vara med i då det säkert finns mycket kunskap att hämta då vi är lite novisa väster om Kiel-kanalen.



Segling i Västra Karibien – bortom massturismen

Text och foto: Jan Bruce och Kristin Darner, s/y Vilja

Idag, äntligen, är all väntan över! 11.25 lämnade vi vår ankarplats på Curaçau för att starta denna säsongens äventyr på riktigt. Med båttutan i högsta hugg åkte vi ut ur Spaanse water på Curaçau i ABC-öarna ut på öppet hav. Många båtar tutade tillbaka och önskade oss Fair winds. Det är en underbar känsla att ge sig ut på äventyr.

Vi har nu varit ute och seglat med S/Y Vilja i över ett och ett halvt år med ett avbrott i Sverige under sommaren. Vi seglade från Sverige utmed Europas kuster till Gran Canaria. Över Atlanten och därefter några månader i Östra Karibien från Trinidad och Tobago i söder till Dominica i norr. Nu i höstas seglade vi vidare ut i Västra Karibien mot Centralamerika. Det är denna segling som beskrivs här.

Vårt första mål är att segla till några öar norr om Honduras, Roatan, Guanaja och Utila, som alla tillhör Honduras Isla de Bahias. Seglingen dit är lika lång som en halv Atlantsegling men vi tänkte eventuellt ta ett stopp på Caymanöarna på vägen. Det viktigaste denna första sträcka är att vi håller en kurs långt utanför Nicaragua och fastlandet Honduras. Det är två oroliga länder där det inte är ovanligt att fiskebåtar

långt utifrån land bestämmer sig för att borda segelbåtar för att komma åt de värdesaker som finns ombord. Inte så kul att vakna med en pistol mot huvudet - vilket vi läst händer en del båtar.

Vi njuter ute till havs. Vinden är svag i början men efter ett tag blåser det åtta till tio m/s och vi håller en bra fart. Ca sju knop i genomsnitt. Vi är ute på ett ganska oroligt och skummande hav. Vågorna går relativt höga, upp mot tre meter, och de kommer från alla håll och kanter vilket gör seglingen ganska rullig. Men Vilja är trygg och seglar på bra. Hon lutar inte nämnvärt eftersom vi har en härlig slör, så livet ombord är ändå ganska bekvämt. Visst blir det lite småjobbigt att laga mat när båten rullar men det går ändå riktigt bra.

Att vara ute på havet är så meditativt. Det går att sitta i timmar och bara titta ut över havet och vågorna som glittrar i solskenet på dagen och i månskenet på natten. Vi är ensamma här ute på havet. Det enda vi ser är hav, himmel, moln och en och annan fågel. Vad gör man då alla dessa timmar? Först hela dagarna och sedan sju timmar ensam på vakt på natten. Konstigt nog går tiden fort och det är väldigt fridfullt



och meditativt. Ljudet av havets brus och vågornas kluckande mot båten samt seglens fladdrande är en skön bakgrundsmusik. Det är en fantastisk möjlighet att bara vara och begrunda livet. Man får mycket tid med sig själv, vilket kan tyckas jobbigt för många. Men det är en nyttig lärdom att våga möta sig själv och sina tankar.

Annars går tiden till att lyssna på böcker, plugga spanska, läsa guideböcker och annan facklitteratur, skriva blogg och artiklar, reparera saker på båten, sortera foton på mobilen, förbereda och laga mat och trimning av segel mm. Har vi tur får vi napp på vårt fiskesnöre och då är vi fort uppe på akterdäck och drar in fisken som sedan rensas direkt. På natten är det otroligt fridfullt att titta på månskenet, speciellt när det är fullmåne, och njuta av stjärnhimmelen.

Dag fem, söndag. Mitt i natten väcktes jag, Kristin, av att det stänkte in vatten i

akterkojen. Det visade sig vara en stor våg som slog in akterifrån över båten och blötte ner både Jan och allt som fanns i sittbrunnen. Det skummade av havsvatten runt fötterna i sittbrunnen och ett litet fönster till akterkojen från sittbrunnen stod öppet. Men det skedde inget allvarligt mer än att dynor blev blöta.

Tidigt på morgonen hördes ett ”Besättningen upp på däck”. Kapten, Jan, ropade och det tog inte många sekunder innan Kristin var uppe. Vi var inne i en åskskur och vinden hade hastigt tilltagit. Rullgevan behövde rullas in betydligt och om vinden skulle fortsätta tillta skulle rev behöva dras in på storseglet. Motorn på båten var startad för att hjälpa till att hålla upp båten. Autopiloten orkade inte riktigt med utan båten svängde alldeles för mycket från sida till sida. Regnet öste ner och vi blev genomvåta även under biminins skyddande ▶

tak. Eftersom det blåste mycket kom regnet in på snedden akterifrån vilket betydde att det inte fanns något bra skydd för oss.

Lika plötsligt som regnet kom, lika hastigt försvann det. Vi behövde, som tur var, inte fixa reven utan kunde segla vidare med storseglet fullt ute och rullflocken kraftigt inrullad. Som belöning fick vi en häpnadsväckande vacker och färgrik regnbåge snett framför oss. Det var t o m en dubbel regnbåge där vi såg hela regnbågen från ena sidan till den andra och den kändes otroligt nära. Nästan så vi skulle kunna ta på den. Allteftersom regn och oväder försvann så försvann även denna regnbåge.

Dag sex måste vi bestämma oss för om vi seglar rätt till Guanaja eller om vi seglar till Caymanöarna för ett avbrott och för att få se även Caymanöarna. Väder och vind skulle bli avgörande faktorer.

Önskan att få utforska ännu en ö och ännu ett land gjorde att vi la kursen mot Grand Cayman på vår segling från Curaçau. Vi var mycket trötta när vi kom fram på morgonen efter att knappt ha sovit föregående natt så den dagen slappade vi mest i båten.

Stoppet blev endast ett par nätter. Vi promenerade runt en del i Georgetown, men staden var för oss en plats vi inte kommer minnas speciellt. Vi ville däremot göra en utflykt på ön, så vi tog en lokalbuss norrut till Seven Mile Beach. En ofantligt lång kritvit strand med turkost kristallklart vatten. Stranden kantades från norr till söder av stora lyxresorter och mindre boutiquehotell. Vi vandrade längs stranden med sandalerna i handen, badade länge i det ljumma havet och tog var sin kall och superdyr öl.

Allt är dyrt här. Ofantligt dyrt. Efter denna utflykt kände vi att vi ville vidare. Honduras var målet och där skulle vi stanna betydligt längre.

Vi seglar ut mot öppet hav än en gång. Seglingen är mycket bekväm med slör snett in i aktern. Vi håller en hög fart, uppemot åtta knop, och det känns härligt. Vi säger båda två att det nästan är synd att seglingen bara blir drygt två dygn denna gång. Älskar friheten! Älskar det meditativa! Älskar känslan att vara på väg till något nytt och spännande!



Det dröjer inte lång stund innan vi får napp på vårt fiskesnöre. En liten kamp blev det men fisken, en mahimahi, blir trött, ger efter ett tag upp och följer med skvalpandes på vattenytan. Det kommer bli minst tre fantastiskt goda middagar. Troligen grillad med en massa vitlök och kanske koriander.

Denna första kväll på andra etappen seglar vi in i solnedgången som är rakt framför fören av vår båt. Det är lika magiskt som alltid med dessa solnedgångar och färgspelet på himmelen.

Vi seglar sedan in i mörkret. Det näst intill kompakta mörkret. Ännu fyra timmar efter solnedgången har månen inte dykt upp på himmelen. Det är så mörkt att det knappt går att se handen framför sig. En trollbindande känsla och känslan av att vara ett med havet och mörkret infinner sig. Efter ytterligare någon timme blir himmelen full av stjärnor som formar sig till otaliga stjärntecken. Tänk att man förr navigerade efter stjärnorna ute på de stora haven. En kunskap inte många besitter idag.

Andra seglingsdagen flyter på i en fortsatt behaglig segling. Bara molnigare o mer varierad vindstyrka. Timmarna passerar och strax blir det kväll igen. Strax före midnatt börjar det regna lite smått och väldigt snabbt blir det störtregn och vinden går plötsligt upp mot arton m/s. En till squall hade kommit över oss. Snabbt in med det mesta av rullflocken och vi fick handstyra Vilja. Autopiloten orkade inte med vindbyarna så den släppte styrningen av den kurs vi programmerat in. Allt gick över på ett par minuter och sedan var det lugn och ro igen. Vinden återgick till ca fem till sju sekundmeter och vi surfade fram i den härliga slör vi haft hela tiden. På morgonen såg vi land och Guanaja, den nordostligaste av Bay Islands låg där framför oss. Det kändes spännande med ett nytt land att utforska – även om det tyvärr endast kommer bli öarna och inte fastlandet.

Det kändes exalterande att ha kommit till Centralamerika och till ett land som räknas som områdets ”Bad boy”. Där det för ett ▶



tiotal år sedan knappt var något som fungerade alls, våld var ständigt närvarande och det var platser i landet som tillhörde världens mest farliga städer. För ca tio år sedan, sägs det att, Honduras låg på plats nummer ett i världen över högst antal mord. Sedan dess har landet gjort mycket för att förbättra denna statistik och nu är det relativt tryggt här. Speciellt dessa tre öar norr om fastlandet Honduras är lugna. Det känns och märks att vi kommit till en ny kultur, annorlunda än de Östkaribiska öarna. Det är väldigt autentiskt och ytterst få turister. Honduras har kritvita stränder, delar världens näst största barriärrev tillsammans med Belize, djunglar och mayaruiner. Så här finns mycket att upptäcka. Majoriteten pratar endast spanska i Honduras, även om det på de här tre öarna är vanligt att även prata engelska då de tidigare tillhört Storbritannien.

Här lever vi ett väldigt härligt och laid back liv. Slappar, badar, läser o tar jollen in till staden. En väldigt speciell stad. Den stora ön Guanaja är knappt bebyggd alls och det går bara en väg på hela ön. Så huvudorten ligger i stället på en liten liten ö, Bonacca, som är totalt fullbebyggd. Inte ett hus till får plats. Den är så liten så man går runt hela ön inklusive återvändsgator på mindre än tjugo minuter. Men där finns både bensinstationer, supermarkets, immigration, port officer, frisörsalong, nagel-salong, bank och ett flertal barer och små serveringar. En bar mitt på ön är centrum. Sitter man där får man med sig allt som händer på ön och redan efter två besök är det många som hälsar.

Vitbröstade fregattfåglar och pelikaner flyger över våra huvuden där vi ligger i en stilla vik som är omgiven av grönskande kullar och hus med palmbladsklädda tak.

Det ligger endast fyra båtar här förutom oss. Det är underbart att slippa de populära vikarna med uppemot två- trehundra båtar som är vanligt i Östra Karibien. Här i viken finns en restaurang med palmtak där restaurangens sittplatser och bar flyter på pontoner ute i vattnet. De serverar den godaste stenugnsbakade pizza vi ätit på länge, och är vikens samlingsplats. Där sitter vi nästan varje kväll och pratar med seglarna från de andra båtarna.

Regnet öste sedan ner i flera dagar men vi hittade en lucka med mindre regn. Så vi gav oss iväg mot den bitvis mer exploaterade ön Roatan. Resan tog ca fyra timmar och vi fick gå för motor hela vägen då det var stor sjö efter oväder och dessutom rak motvind. Vikarna på Roatans södra sida är omgärdade av korallrev och mangrove. Detta gör att det kan vara svårt att navigera sig in då det är både grunt och dålig sikt. Med hjälp av lokalbor och information vi läst hittade vi in i viken Kalabash som ligger vid byn Oak Ridge på östra delen av Roatan, där vi ankrade.

Dagen därpå tog vi jollen genom smala kanaler, innanför rev, genom långa mangrovetunnlar som sägs ha byggts av pirater för att gömma sig, förbi alla färgglada hus som står sida vid sida på styltor och in i vik efter vik. Här skall det t o m finnas krokodiler men vi såg inga. Oak Ridge kallas Honduras Venedig och vi förstår varför med alla dessa kanaler.

Oak ridge är ett område dit turismen knappt hittat. Fantastiskt om man vill besöka det ursprungliga Roatan och Honduras. Efter två nätter satte vi kursen i en dryg timma västerut mot mer civilisation och

fler segelbåtar. Vi la oss vid en muringboya i French Cay och tog jollen genom flera kanaler och förbi lokala fiskebåtar för att se oss omkring.

Tidig kväll åkte vi till en bar där seglare från hela världen samlas. Alla är hjärtligt välkomna. Trevligt umgänge och en massa erfarenheter som utväxlas. Det är lätt att få kontakt med seglare då alla är välkommande och öppna för nya kontakter. Samtalen flyter lätt och det blir många anekdoter från när och fjärran.

Här i French Cay har vi, förutom att ta det lugnt, hyrt bil i två dagar och utforskat stora delar av ön Roatan. I huvudorten Coxen Hole kändes det som att vi fick se mer av det riktiga Honduras. Folkliv, ▶





mycket trafik och mer eller mindre kaos fast på ett charmigt sätt. Vägarna på Roatan är kantade av grönska, ömsom regnskog och ömsom mer öppna landskap. Trafiken är, kanske på grund av de dåliga vägarna, delvis tät men väldigt lugn. Mycket av bylivet sker längs med vägarna. Barn som leker, försäljning av grönsaker och kläder, många serveringar, folk som sitter och tittar ut på trafik och folkliv mm mm.

Längst västerut på Roatan ligger byn West end. En charmig och laidback by som lockar till sig både backpackers och andra turister. Där promenerade vi runt ett tag och åt en god lunch innan vi åkte vidare. Vi tog även bilen österut på vägar som knappt kan kallas vägar. Lera, grus, stora hål och massa vägarbeten. Vi besökte en liten by på nordöstsidan, Punta Gorda, som var väldigt charmig och i stort sett utan turism.

Några dagar var det riktigt kallt här och vi frös, speciellt på kvällarna. Långbyxor sattes på och även en fleecetröja har plockats fram. Många i lokalbefolkningen går t o m med vinterstövlar och täckjackor. Temperaturen på dagen låg runt tjugosju grader och på kvällen går den ned till runt tjugofyra. Kallt för kroppen som vant sig vid över trettio grader men mycket behagligare att sova i.

Vårt nästa mål var den tredje ön i ögruppen – Utila. Vi väntade med att segla dit i flera dagar men vind och väder var emot oss. Till sist gav vi oss iväg, ännu en gång i ösregn. Alla väderprognoser sa att vinden skulle ändras men när vi kom fram på eftermiddagen var det tolv meter pr sekund rakt in i viken. Så det var bara att vända tillbaka igen och vi fick trixa oss in bakom alla rev i totalt kolmörker när vi var tillbaka i French Cay vid midnatt.

Julafton blev en lugn dag utan något firande. Vi flyttade oss till en annan vik då vi blivit inbjudna på juldagslunch hos ett amerikanskt par som bor på Roatan. Det var en stor tillställning med ca hundra expaths som bidrog med mat, glädje och gott humör. Efter en massa jättegod mat, många samtal och timmar som flög iväg har vi blivit inbjudna till en massa expaths runt omkring på ön. En juldag att minnas! Regnet öste ner och vinden var, ännu en gång, rätt emot oss när vi lämnade Roatan i Honduras mot Belize vid lunchtid. Havet var ganska rufft då det blåst ordentligt i några dagar innan och vågorna inte hade hunnit lägga sig.

Resan skulle egentligen ta ca femton timmar men på grund av väderförhållanden var vi framme först efter ca trettio timmar. När vi närmat oss Belize fastland skulle vi leta oss igenom ett pass i världens näst största korallrev, kallat Great Mayan Reef. Till hjälp hade vi en bok med handritade kartor där alla pass, olika skärningspunkter och kurser var inritade. Med hjälp av den vågade vi oss igenom och det fungerade perfekt. Boken är en bibel i Belize.

Placencia är en supercharmig och laidback liten by med skön atmosfär. Här ligger barer, restauranger, små souvenirbutiker och hostels sida vid sida längs med en gågata. Allt inom max tio minuters gångavstånd. Längs med byn är det en lång vit sandstrand kantad av palmer. En semesterort med få turister där det är lätt att trivas och alla är vänliga.

Dagen därpå kom Jans systerdotter Johanna hit och då seglade vi ut mot vår första Cay, Wipary Cay. En Cay är en

liten och låg ö av sand byggd på koraller ofta med palmer. Vi styrde dit mellan alla rev och på rekommenderade kurser. På ön kom en man emot oss och berättade att han hade en opålitlig pitbull som var snäll men kan helt plötsligt börja bitas. Vi lämnade då omgående och seglade tillbaka till Placencia. Nu i efterhand undrar vi om han kanske inte ville att vi och andra seglare skulle komma till ön. Ingen chansar ju på att gå iland där en opålitlig pitbull går lös.

Vårt nästa mål var Lime Cay som ligger längst söderut på korallreven i Belize och ▶





tillhör Sapodilla Cays. Det var en härlig segling och relativt lätt navigering dit. Till skillnad mot många andra Cays där man får zick-zacka sig fram på ett till synes öppet hav. Men överallt finns koraller under vattenytan vilka vi inte ville stöta på. Ofta är det inte mer än 2-5 meter djupt. Vi kom fram på eftermiddagen och nästa dag tog vi jollen in till Lime Cay, där vi badade och promenerade runt lite.

Vi fortsatte med jollen till närliggande Hunting Cay och därefter till Nicholas Cay. Alla tre var små paradisiöar men vi tyckte bäst om Nicholas Cay. Där bodde en familj med två barn. Familjen städade bort ilandspolat skräp och skötte om ön på ett utmärkt sätt. För det ville de ha en liten summa pengar av oss som besökte ön. Helt rimligt då de levde av detta.

Här promenerade vi runt hela den paradisiska lilla ön och njöt. Några dopp i det kristallklara vattnet blev det självklart på vägen. Det var också ett tiotal väldigt orädda pelikaner som spanade efter och fångade fisk alldeles vid strandkanten. Tillbaka vid båten, efter några timmar, simmade vi i det helt stilla ca trettio grader varma turkosskimrande havet.

Vi var då så långt söderut man kan komma längs med revet i Belize. Söder om oss såg vi bergsmassiven i norra Honduras och vi tror att vi skymtade även Guatemala i sydväst. Närmsta fastland härifrån är Honduras då Belize och Guatemala ligger längre bort.

Resan med Vilja fortsatte sedan längs med korallreven norrut i ca fyra timmar. Vi kom då fram till Ranguana Cay, ännu

en paradiso med palmer, sand, kristallklart turkosskimrande vatten och fantastiska rev runtom att snorkla på. Här såg vi bland annat små hajar och olika arter stingrockor. Dels från jollen och dels vid snorkling. På den lilla ön fanns en bar och restaurang. Här satt vi med fötterna barfota i sanden och åt en helt ljuvlig och lyxig hummermiddag i en alldeles sagolik och paradisk miljö. Kvällen gick från vacker färgsprakande solnedgång, till mörker med stjärnklar himmel. Och vi kände att livet är underbart att leva.

Dagarna på Ranguana njöt vi av lugnet, miljön och känslan av att "bara vara" på en av de mest idylliska platser vi upplevt. Ett minne för livet och en önskan att komma tillbaka infann sig

Efter Ranguana tog vi oss till South Long Cocoa Cay. Vid midnatt väcktes vi av ankaralarmet och insåg att båten låg på endast två och en halv meters djup med aktern in mot land. Det blev full fart på oss med att starta motorn, ta upp ankaret och i det kolsvarta mörkret sedan lägga i ankaret på nytt. Resten av natten sov Jan i sittbrunnen och våra ankaralarm varnade ett flertal gånger. Vi visste visserligen att vinden skulle vrida men det skulle bara vara svaga vindar. Vilket det inte var och tidig morgon ökade vindstyrkan ännu mer. Det blev full fart på oss ännu en gång. Denna gång fick vi kämpa lite med att få upp ankaret och hålla oss borta ifrån land och rev.

Det blev ett litet äventyr men det gick bra och vi styrde i stället in mot land och blir med hyrbil i fyra dagar till djupa södern mot Guatemala med mycket sevärdheter och sedan längst västerut i Belize även det in mot gränsen till Guatemala. Detta äventyr ser vi fram emot. ●

Vill ni läsa om hela seglingen samt kommande äventyr så följ oss på:
 Bloggen: levermittliv.com
 Instagram: [Viljasailing](https://www.instagram.com/Viljasailing)



Ny Medlem

Lars-Gunnar Råhnevall heter jag och inträder precis i pensionsåldern. Bor i Uddevalla med son och hund "Tyson", en mix jack russel. Drömmer om att genomföra min livsdröm "Jorden-Runt", efter att 1991-92 gjort ett år i Karibien med min dåvarande, egenhändigt byggda, Contrast 36.



Nu har jag sedan 2006 en Bavaria 39 C, som jag förbereder för långfärd och sen får jag se om jag börjar med något år i Medelhavet för att se hur vi fungerar idag, innan jag eventuellt går vidare. Planerad start juni 2025, efter att min son tagit studenten. Jag har jobbat med husförsäljning i 40 år, som jag nu avrundar.

Jag hoppas bli välkommen i er förening för ett utbyte av erfarenheter, tips och social utveckling med likasinnade.



-Allt i lager
för båt och
besättning!



- Se vårt sortiment, aktuella kampanjer eller bläddra i vår katalog på www.erlandsonsbygga.se

Solna	Kungens Kurva	Haninge	Sickla	Västervik	Göteborg
Vardagar: 9-19	Vardagar: 10-19	Vardagar: 10-18	Vardagar: 10-20	Vardagar: 10-18	Vardagar: 10-19
Lördagar: 9-15	Lördagar: 10-18	Lördagar: 10-15	Lördagar: 10-18	Lördagar: 10-14	Lördagar: 9-15
Söndagar: 10-14	Söndagar: 11-17	Söndagar: 10-14	Söndagar: 11-17	Söndagar: 10-14	Söndagar: 10-14

Tel: 010-722 20 00

www.erlandsonsbygga.se

Bengt i Chile - del 1

Text och foto: Elisabeth och Vim van Blaricum, s/y Bengt

I vår flaskpost i Varvet 2023-4 skrev vi om problemen vi hade med vår motor. Tur för oss fick vi, tack vara Dick Lindgren, ordning på motorn. Cas Pijpers från Ship Outlet Store i Rotterdam, Nederländerna vägrade att erkänna att den insprutar pump som vi hade köpt av honom var trasig så till slut efter en lång mejlväxling fick vi ge upp. Onödigt att tillägga att vi aldrig mer vill ha något att göra med den här mannen.

Efter nästan tio månaders vistelse i Valdivia sa vi hejdå till Juan och Marcello som arbetar i marinan och hade blivit våra goda vänner. Vi släppte äntligen förtöjningarna och gick för motor ner för floden. Motorn betedde sig inte riktigt som den borde men gjorde sitt jobb så vi njöt av att vara på gång igen, det var dessutom en fin och solig dag men utan vind så motorn fick visa vad den gick för. Vi såg det som ett test.

Kall vind i Canal Chacao



Utsikt från ankarplatsen vid Quellón

När vi hade passerat Puerto Corral kom vi ut på öppet hav och satte kurs söderut mot Canal Chacao. Vi höll koll på motorn men den gick som den skulle även om den startar lite halvdant och ryker blå rök. En lugn natt så vi kunde vila och vänja oss vid Bengts rörelser efter nio månaders landliv. Vår kompis Jacopo på 'Thina' hade lämnat Valdivia samtidigt, vi höll kontakt på VHF. När vi närmade oss Canal Chacao, mellan Chiloé och fastlandet, hade vi timat det bra och kom fram vid början av flodströmmen. Vinden var nu nordväst 20-35 knop och vi hade några olustiga ögonblick när vi seglade in i Chacao där det strömmar ordentligt, upp till åtta knop, och sjön gick hög. Dåligt sikt och regn men vi kom snabbt in i skydd av land och hade en lugn seglats genom resten av kanalen. I slutet på den fick vi hålla noggrann utkik eftersom man håller på att bygga en bro och en av pelarna står mitt i kanalen. Vi svängde söderut och ankrade i Estéro Hueihue där vi stannade ett antal

dagar för att vänta ut dåligt väder. Sedan vidare till Estéro Chope, en djup smal fjord, varefter vi seglade till Puerto Montt där vi förtöjde i Marina Reloncavi.

Där handlade vi upp oss ordentligt, köpte nya regnkläder, en ny oljebytpump och fyllde på diesel till bristningsgränsen. Det sistnämnde gjorde vi med hjälp av vår vän från Valdivia, Nicholas, som var i stan för att köra en Yachtmaster Offshore segelskola. Ibland är bil bra att ha. Här fick vi också vår nya Zarpe, hela vägen till Puerto Williams.

Från Puerto Montt seglade vi tillbaka till Estéro Chope där vi njöt av fint väder och grillning på akterdäck. Vinden lyste med sin frånvaro så vi gick för motor till Estéro Bonito som ligger på fastlands-sidan. Nu kunde vi se Anderna och dess snöklädda toppar. Vi har inte så bråttom så även här stannade vi ganska länge även om det inte finns något iland förutom några stugor som fiskarna använder när de är här. En säker ►



Näcken i "hot pools", Caleta Porcelana

ankarplats men mycket skräp i land. Till slut blev det hyfsat väder igen så vi åkte ner i Estéro Comau, en tjugo sjömil lång fjord omgiven av höga berg. Som överallt här i Patagonien fanns det många laxodlingar. Vi förtöjde vid en mooring i Caleta Porcelana, det är djupt här. Här finns varma källor så vi sjösatte jollen och gick stigen in i skogen. Ingen annan här så av med kläderna och in i det varma vattnet. Underbart! Vi stannade ett par dagar, badade varje dag samt tvättade i den varma bäcken.

Efter åter ett par dagar i Estéro Bonito åkte vi över Golfo de Corcovado till Mechuque. Här är ett annat landskap, lite som Danmark, men stor tidvattenskillnad. Även här stannade vi länge, gick promenader och gjorde lite fågelskådning. Mechuque är ett av de få kvarvarande ställen där man bygger båtar på stranden efter det gamla sättet. Fascinerande att titta på. Man träffar inte så

många andra segelbåtar men här träffade vi 'Ursa' med Zsu och David som vi kom att träffa fler gånger längre söderut.

Nu behövde vi lite diesel och mat igen så vi seglade till Dalcahue, en fiskarhamn. Här köpte vi diesel, färskvaror av en mycket trevlig dam och nya stövlar till Wim eftersom hans gamla Tretornstövlar hade börjat läcka. Här behöver man stövlar när man ska iland på stranden. Vi saknade hjul på jollen eftersom man måste bära den långt



Båtbygge på stranden, Mechuque

upp på stranden, tidvattenskillnaden är 5 till 6 meter. Fiskarna här är trevliga och hjälpsamma, de hjälper till med att bära dunkar utan att man ber om hjälp.

Canal Dalcahue är vacker och vi satte kurs genom den mot Estéro Pindo som är en mycket skyddad vik med en smal ingång. Viken har ett rikt fågelliv samt befolkas av sälar, delfiner och en och annan Magellan pingvin. Här träffade vi Rodrigo och Maru som var här med sin båt och som gav oss många tips om ankarplatser längre söderut. Vi fick även en inbjudan till att hälsa på hemma i Linlinao söder om Castro, något som vi naturligtvis gjorde.

Estéro Pindo är mycket vacker och har fina promenadmöjligheter även om backarna är branta. Vi rodde iland vid färjeläget där en man började prata med oss, tyvärr förstod vi inte honom men han verkade

vilja visa oss vad som fanns här i byn. Han tog med oss till affären som var välsorterad och fin. Sedan kom en annan man, Patricio, som talade lite engelska och som ville visa runt han med. De var klart väldigt stolta över vad de hade åstadkommit här och väldigt gästvänliga och öppna. Vi klurade ut att Patricio äger affären som hans fru håller i men att han också har uthyrning av rum och stugor. Han tog med oss dit och visade runt i huset som han hyr ut och som har fina utrymmen och en underbar utsikt genom stora fönster över viken. Ett mysigt ställe. Allt har han gjort själv och han visade stolt upp alla saker som han hade samlat på sig, framför allt saker från hans släkt såsom gamla väggur, tavlor, en bälg, verktyg och annat. Vi blev även visad in i köket där hans, antar vi, mor höll på med matlagning på en stor vedspis. Väldigt trev-

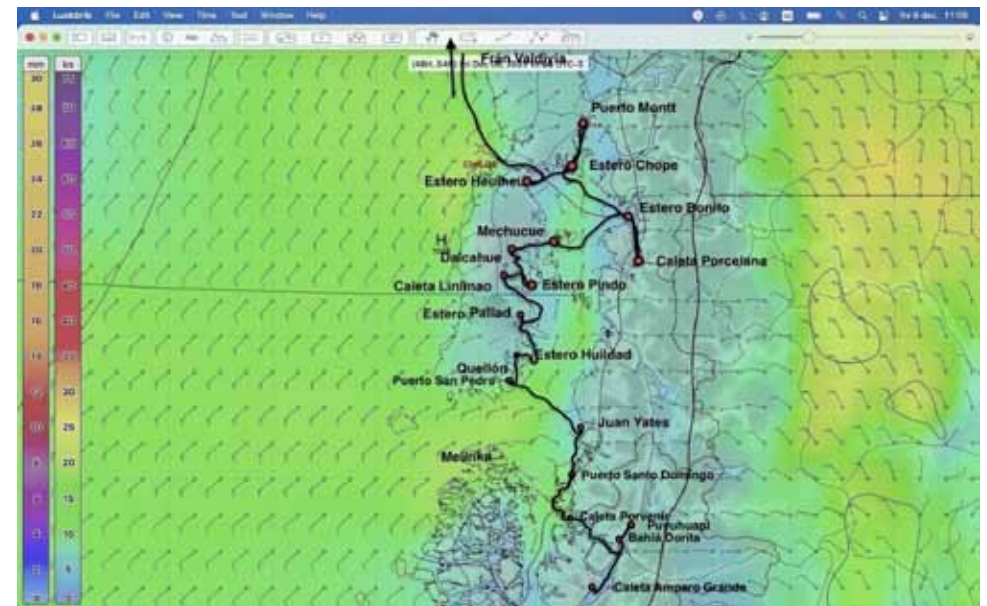



Utsikt från Rodrigo och Marus hus, Caleta Linlinao

ligt allting, mycket tranquilo. Trädgården visades också varefter vi fick titta i gästboken där det fanns många namn från olika länder. Patricio visade den lilla bokhyllan för gästerna men där saknades det böcker. Många gäster lämnar veckotidningar och en och annan bok men ett bibliotek var det inte. Vi har många böcker på olika språk på 'Bengt' som vi har läst ut så efter vår promenad rodde vi tillbaka iland för att lämna en kasse böcker (engelska, norska, holländ-

ska och svenska) som Patricio blev glad för. Hans gäster kommer från förvånansvärt många länder. Patricio jobbar med turismen här på ön och gör båtutflykter, bilturer och hyr ut rum och stugor. Senare kom han ut med sin båt till 'Bengt' med en tygkasse från ön som tack för böckerna. Självklart handlade vi i den fina välsorterade affären.

Det var inte långt till Caleta Linlinao där våra nya vänner, Rodrigo och Maru, har ett fantastiskt fint hus. Vi ankrade i viken eftersom det går en elkabel till en ö som bara ligger femton meter över havet. Rodrigo hämtade oss i sin jolle och körde till stan, Chonchi, så vi, och han, kunde handla. Efter de blev det tapas och mycket info om Patagonien, framför allt Isla Kent. Hemma hos dem träffade vi också Sergio som kör charter och expeditioner söderut, även han gav mycket information om kanalerna.

Sergio ger tips om bra ankarplatser



Från Linlinao gick det vidare till Estéro Pailad. Även den en fjord som man kan åka långt in i och ankra. Vi hade fått tipset av Miguel som har ett hus här, vi träffade honom i Valdivia. Fina promenadmöjligheter här men inget bra ställe när det blir dåligt väder från nordväst. Strömmen är stark och blåser vinden mot den ligger man inte så bra här men det varar inte så länge. Vi gick många långa promenader och gjorde jolleutflykter längre in i fjorden men till slut var det dags att åka vidare till Quellón som är en stor hamn med tät trafik av fiskebåtar, färjor och andra fartyg. Här handlade vi färskvaror igen och fyllde några dunkar med diesel. Även om vi inte förbrukar så mycket diesel passar vi på att fylla på tanken när det finns en mack i närheten, en lyx som man inte har längre söderut. Genom Canal Tranquilo, inte så lugnt på grund av strömvirvlar och tidvatten, gick det vidare

till Puerto San Pedro där vi stannade några dagar för att vänta på rätt tillfälle att korsa Golfo Corcovado igen, den här gången mot fastlandet.

Vädret här är av och till mycket ostabilt med regn och hårda nordvästliga vindar även om El Niño gör att högttrycken styr och ger mycket sydliga vindar och ganska stabilt väder. Det finns även en del dimma som vi erfor när vi lämnade Quellón. Radarn på alltså men den gav ingen bild, allt blev rött. Det är en Navico 3G som har nått slutet av sitt liv efter fem år. Det är den andra 3G-radar som vi nu kan skrota, ingen vidare kvalitét på dessa.

En fin dag, strax innan jul, motorseglade vi tvärs över Golfo Corcovado till Juan Yates i Islas Tictoc. ●

Vackert väder och vacker utsikt i Estéro Bonito



Kåserier från gaskammaren

Text och foto: Mia Raunegger

Det holländskt/engelska paret hade nyss köpt sig en sprillans ny 56-fotare från Sverige och satt nu vid Brests kajer, ivrigt väntande på att få till rätt sammansatt besättning som kunde hjälpa till med att föra ner deras stolthet till Medelhavet. Kommunikationen vi hade haft i förväg var enbart positiv men under ytan kände jag att det fanns en nyans av osäkerhet i hur seglingsvana de egentligen var. Det sipprade fram i hur de använde vissa seglingstermer och i deras egna gälla självsäkerhet när seglings-

erfarenheter diskuterades. De hade själva enbart haft tre dagars segling med den nya båten och en italiensk man med 20000 M i bagaget var redan spikad.

Nu ville de hitta ytterligare en besättningsmedlem. Att jag var från Sverige var ju ytterligare ett plus – alltså för att matcha den svenska båten ... Vi hade ett zoommöte och oj vad vi gillade varandra och tjoohoo så rätt allt kändes. Paret var nu övertygade om att de äntligen hade hittat sin marina själsfrände.

Morgonpass med soluppgång på Atlanten



På väg in i Trollfjorden, Norge

Det vill säga ... tills jag ställde den ödesdigra frågan: "Har ni satellittelefon ombord?" Svaret blev ett ilsket mejl tillbaka om att jag förmodligen inte var rätt person ändå om jag nu var så orolig! Hade jag sparkat på en öm tå? Där stod jag som en oförstående antagonist, ifrågasättande och ifrågasatt. Kanske skulle jag ställt frågan annorlunda: "Vilken typ av satellittelefon har ni ombord?" Men skadan var redan skedd; jag hade ifrågasatt deras kompetens; vem seglar över Biscaya utan att ha den typen av utrustning ombord! I havet av missförstånd

var min roll som tvivelaktig besättningsmedlem definitivt cementerad.

Istället för en segling längs den europeiska kusten blev det en segling över Atlanten med ännu en okänd skeppare. Dessutom var längsta sträckan jag gjort på öppet hav innan dess över Nordsjön från Danmark till Norge på cirka 15 timmar, så visst var det pirrigt. Mest för att jag funderade på hur jag skulle reagera på att inte se land på några veckor. Men det finns många frågeställningar som man inte kan få svar på för rån i efterhand, så varför oroa sig i förväg? ▶



Dopp mitt ute på Atlanten. Det är en hisnande känsla av att veta att det är 5000 meter till botten

Mina vänner oroar sig mest för alla dessa okända sjöfarare som jag seglar med och visst har man hört historier om tjejer som huvudstupa har fått lämna båtar av olika skäl. Men skit händer överallt om man ska vara krass och ibland måste man övervinna sina rädslor för att få möjlighet att uppleva det fantastiska. Eller som en klok människa sa: Allt du vill ha finns på andra sidan rädslan.

Bra kommunikation är nyckeln till att få en någorlunda känsla för den okända personen man ska segla med och dessutom så är det bra att ha några fysiska knep i bagaget. Min erfarenhet är att de flesta

skeppare jag seglat med inte har haft något annat i bakhuvudet mer än att få hjälp med seglingen. Av alla de 20–30 olika båtar och skeppare jag seglat med har det hänt endast vid ett enda tillfälle att jag lämnat båten i förtid.

För att undvika att missförstånd uppkommer ombord, framför allt med utländska skeppare, har jag nu lärt mig att alltid se till att få svar på vad som förväntas av mig. Främst för att se så att jag kan bidra effektivt på bästa sätt, men också för att undvika onödigt tjafs som kan uppstå i efterhand. Hur går tankarna kring säkerhet, försäkringar och kostnader ...

Ett gastliv är behagligt om man ännu inte är tillräckligt mogen för att ha en egen båt. Att segla med många olika skeppare har också den fördelen att man lär sig oerhört mycket, på många olika sätt. I början var det något förvirrande när jag gick med mina kunskaper från en båt till en annan och skepparen inte alls gillade min senaste teknik, utan ville ha det på sitt eget sätt. Men man anpassar sig och förvirringen ledde så småningom till innovation och ett mixande och trixande av de olika kunskaperna fullbordades i bland annat en egen fenderknut som är supersäker (går ej att slita upp) men väldigt snabb och lätt att lossa. Bara en sån sak ...



Percy Island, ett av de coolaste ställen jag varit på i Australien

Gastlivet har fört mig till sagolika ställen i världen, som de rogivande snöklädda topparna i Nordnorge, små paradisiöar i Korallhavet med ett fantastisk socialt liv, Karibien, Medelhavet och två gånger över Atlanten (en gång med mastbrott, men det är en annan historia). Ibland har resorna till och från båten varit betalda, ibland även matkostnaderna men oftast delas de och ibland även hamnavgifter och diesel.

Ju fler kunskaper och erfarenheter jag skaffat mig desto säkrare har jag också blivit som besättning. Det kan tänkas att det blir en egen båt så småningom, men först finns det fler ställen i världen som ska upptäckas. För kommer jag att kasta loss mot äventyren på de vida haven med en egen båt i framtiden? Svaret på den frågan är...



Efterlysning: Information om haverier

Text och foto: Lisa Köhler, s/y Randivåg

Vi söker information om båthaverier, det kan vara självupplevda eller något man sett på nära håll. Det är främst Teknikrådet som vill ha information för att på bästa sätt kunna hjälpa personer som råkar ut för haverier.

Men även vi på Varvet vill gärna få in artiklar om haverier - stora som små. Nästa utgåva Varvet har manusstopp den 10 maj.

Ett litet problem som blev ett haveri

Ett exempel på haveri i liten skala är när vi seglade i Patagonien för några år sedan. Vi använde vår dingje varje dag för att fästa tampar i land för att få båten att ligga still för natten. En dag hade vi rejält med vind, vi såg 30 m/s på mätaren och det var svårt att ta sig fram stående på däck. Båten låg tryggt förtöjd, men vi hade glömt att surra dingjen som hängde i dävertar i aktern, så den blåste upp mot båten och gick sönder.



Vad är då ett haveri? Vi definierar haveri som problem som uppstår så man inte kan fortsätta sin resa utan att vidta åtgärder.

Teknikrådet vill ha information om vad som hände och hur det löstes. Skriv till teknikradet@jrsk.org.

Varvet vill ha en artikel med samma innehåll, med foton och/eller illustrationer. Skriv till varvet@jrsk.org.

Det blev en reva på ca 15 cm, tvärs pontonen! Det blev svårt att laga hålet, dels för att hålet var stort och dels för att det skall vara torrt väder och 20 grader för att limmet skall fästa. Vi hade +5 grader och regn, men en dag var det lite varmare och rätt torrt, så vi gjorde ett försök. Det gick bra tillsammans med en "lagningsplatta" och extra lim. Vi kunde sen använda dingjen tills vi kom till bebodda trakter och köpte en ny dingje.

Men vi fick pumpa dingjen två gånger om dagen för att kunna använda den morgon och kväll, i fem månader!



ÖCKERÖ MARINMOTOR AB

MOTORSERVICE • INSTALLATION • FÖRSÄLJNING

Öckerö Hamn • +46 (0)31 96 92 56
www.ockeromarinmotor.se

Dax att byta motor!

Yanmar - Dieselmotorer i världsklass!

Pålitliga • Kraftfulla • Miljövänliga • Från 9- 440 Hk
Segeldrev- backslag- drev

Välkomna till en riktig
Motorverkstad

Reparationer • Service • Reservdelar
Konservering • Motorbyte

Vi är en av Sveriges
LEDANDE
serviceverkstäder för:



Nya Medlemmar

För några år sedan bestämde vi oss för att segla iväg. Vår plan är att kasta loss runt midsommar 2025 för att segla mot Kanarieöarna och vidare över Atlanten. Vart vindarna sedan tar oss tänkte vi klura ut under resans gång...

En av många förberedelser inför vår resa är såklart att delta i avseglargruppen. Vill man följa vårt äventyr så finns vi här: <https://shorturl.at/hvUXo>

Med vänliga hälsningar,
Madeleine, Linnea, Rikard och Victor
Thulin
s/y Gemini



Nya medlemmar i JRSK

Under rubriken Nya medlemmar i JRSK hälsar vi våra nya medlemmar välkomna i klubben. Denna gång hälsar vi följande medlemmar med familjer välkomna: **Lars-Gunnar Råhnevall, John Lärke, Josef och Anna-Karin Hederström, Ingemar och Marie Stigfjord, Sven-Erik Svensson, Pertti Karjalainen och Helén Andersson, Rolf Rodstedt och Jonas och Åsa Wetterberg.**

Vi hoppas ni har möjlighet att ta del av vårt utbud av samvaro och erfarenheter. Om ni undrar över något eller har förslag eller synpunkter, tveka inte att kontakta mig.

JRSK ordförande
Lisa Köhler



Telefon 0735-77 83 26
www.batfixaren.se

- Pulpit
- Badbryggor
- Tankar
- Targa bågar
- Peke
- Sprayhoodbågar med handtag



Anslagstavla



Till Salu

Klubbprylar:

Styrelsen har flaggor; vimplar och dekaler till försäljning.

Kontakta Claes-Olof Kall.

Följ oss på Facebook

JRSK finns på Facebook, "JRSK Jorden runt", det är en öppen sida för våra långseglande medlemmar och andra likasinnade.

Gynna våra annonsörer

Bry dig om våra annonsörer, de bryr sig om oss! De ger ett viktigt bidrag till tidningen Varvet. Ska du utrusta din båt? Kolla gärna med annonsörerna, så att de får vara med och lägga bud på jobbet. Då hjälper vi varandra. Dessa företag annonserar under 2023:

Albatross Segel AB, Pantaenius, Båtfixaren, Öckerö Marinmotor, Erlandssons Brygga, Berthon Scandinavia (tid. Xlnt yachting) och Lundh Sails

Tack till tryckeriet

Billes i Mölndal har tryckt våra tidningar sedan 2021, och samarbetet har fungerat utmärkt. Vi uppskattar deras goda kommunikation och deras leveranspålitlighet.

Redaktionen



Kristina, Lisa, Inger och Laila

Nytt material till Varvet

Skriv artiklar och spara texten i ett MS-word dokument utan formatering. Bifoga bilder **separat** i jpg-format, sänd med en bildtext eller en förklaring till vad bilden föreställer. Storleken på bilderna skall vara minst 1 Mb. Skicka materialet i e-post till varvet@jrsk.org senast nästa nummers deadline.

Upphovsrätten till insänt material är författarens. Insändande innebär ett tillstånd för redaktionen att publicera i såväl den tryckta som den digitala versionen av Varvet samt på föreningens webbplats.

Tidningen Varvet är en medlemstidning. Åsikter i signerade artiklar är författarens och behöver inte delas av redaktion eller styrelse.

VARVET

varvet@jrsk.org

I redaktionen

Inger Ludvig
Lisa Köhler

0702-971639
0706-834466

Laila Kall
Kristina Nilsson

0720-040179
0730-624501

Tidningen utkommer 4 gånger per år.

Nummer	Månad	Deadline
1	Mars	10 Feb
2	Juni	10 Maj
3	Oktober	10 Sep
4	December	10 Nov

Annonspriser ett år (fyra införande)

Helsida	Halvsida
3 500 kr	2 200 kr

Ansvarig utgivare: Mats Wångdahl

Ordförande

Lisa Köhler
0706-834466
ordforande@jrsk.org

Vice ordförande:

Claes-Olof Kall
0765-800845
v_ordforande@jrsk.org

Sekreterare:

Lillemor Billig
0730-923849
sekreterare@jrsk.org

Kassör:

Ann-Kristin Cederholm
0762-402827
kassor@jrsk.org

I styrelsen ingår också en representant från redaktionen och en av klubbmästarna.

Övriga adresser:

webmaster@jrsk.org
webbredaktor@jrsk.org
tjejer@jrsk.org
klubbmastare@jrsk.org
varvet@jrsk.org

Returadress:
JordenRuntSeglarKlubben
c/o Ann-Kristin Cederholm
Rygatan 43
431 63 Mölndal

SVERIGE
PORTO BETALT

Ladda ner Segelguiden och begär offert via albatrosssegel.se



Segelguide!

I segelguiden finns 58 sidor information om segel, segelgarderober, segelkonstruktion, segeldukar, segeltrim, skötselråd, trimtips m.m. för alla former av segling.

Snabba, prisvärda segel med lång livslängd!

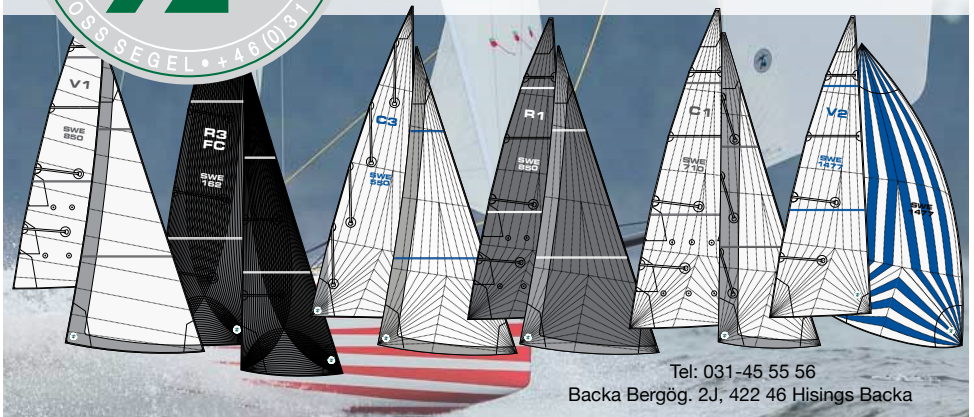

Tel: 031-45 55 56

Backa Bergög. 2J, 422 46 Hisings Backa